



RM Super Rain

900 xj



Turbina idraulica con by pass integrato: accoppiamento diretto con il riduttore, senza cinghie di trasmissione, flusso parzializzato regolabile; costruita con l'assenza di filtri, non causa perdite rilevanti di pressione, consentendo di espandere anche i liquami. **Funzionamento:** cambio a 4 velocità, con tutte le riduzioni a bagno d'olio. **Rotazione macchina:** corredata di impianto oleodinamico per il sollevamento delle ruote, è possibile posizionare la macchina e svolgere il tubo in qualsiasi direzione nell'intero arco dei 360°, su ralla appoggiata al terreno. **Presca di forza:** consente il riavvolgimento rapido del tubo con il trattore. **Arresto automatico di fine corsa:**

indipendentemente dal passaggio dell'acqua, con post-irrigazione dopo l'arresto; predisposto anche per poter creare, tramite una valvola supplementare, la depressione di linea per l'arresto del gruppo pompante. **Dispositivo anti-avvolgimento:** blocca automaticamente il nastro ogni qualvolta, per cause accidentali, il tubo irrigatore si srotoli o si avvolga fuori sagoma. **Carrello:** a carreggiata variabile, semplice e robusto, zincato a caldo, viene sollevato automaticamente a fine corsa. **Contametri:** un tachimetro (m/h) consente di controllare in ogni istante la velocità di rientro del tubo. **Compensatore automatico:** garantisce una velocità di ritorno costante del carrello portairrigatore. **Protezioni:** molta cura è stata prestata per la realizzazione delle protezioni, a norme antinfortunistiche. Staffe posteriori idrauliche e rotazione idraulica, il tutto comandato da distributore idraulico a sei leve.



Hydraulic turbine with shuttered flow and built-in by-pass: it guarantees continuous operation without tearing even when the water contains considerable impurities. Constructed without filters, there is minimum loss of pressure, enabling even cess pool contents to be sprayed.

Operations: all motor reduction units are closed in a oil-bathed case patent RM on which the driving levers are placed. Turbine mounted on the gearbox (4 speed). **Directional device:** over the entire 360° area to make positioning the machine easier hydraulic system for machine holding. **Power take-off:** it allows the hose to be rewound quickly with the tractor. **Automatic stopping:** end of run, independent of water passage, which allows irrigation to continue even after stopping, so as to create a line depression through a supplementary-valve to stop the pumping unit. **Wheeled sprinkler trailer:** with variable trak, supplied with skids or wheels, zinc-plated. **Metre-counter:** a tachymeter calibrated in ml/h makes it possible to check the hose's re-entry speed at any moment. **Automatic speed:** as juster: for a constant winding in speed. **Safety Guards.** Hydraulic lifting on the drawbar, wheels, telescopic and hydraulic rear feet, hydraulic rotation.



Turbina hidraulica montada sobre el reductor con by-pass incorporado: turbina con flujo parzializado realizada sin filtros lo que corresponde a minimizar las pérdidas de presión posibilitando la distribución incluso de abonos líquidos. **Funcionamiento:** todas las reducciones de movimiento están cerradas en caja en baño de aceite que lleva las palancas de arranque; los reductor es a 4 velocidades. **Rotacion del grupo:** provista con sistema oleodinámico para levantamiento de las ruedas con posibilidad de posicionar la máquina y desenrollar el tubo en cualquier dirección sobre todo el campo del 360°, sobre rangua apoyada al suelo. **Toma de fuerza:** permite el arrollamiento rápido del tubo mediante el tractor. **Parada automática:** en final de carrera independiente del flujo de agua, con riego posterior a la parada; preparada tambien para producir, mediante válvula adicional, la depresión de línea para parar el grupo de bombeado. **Dispositivo anti-aflojamiento:** bloquea automáticamente el enrollador cuando el tubo inclinase a desenrollarse o si se arrollase de forma distinta de la prevista. **Carrito:** con distancia máxima entre ruedas variable; sencillo y robusto, provisto con ruedas, galvanizado con cinc, levantamiento automático a final de carrera. **Taquimetrò:** calibrado en m/h permite comprobar la velocidad de regreso del tubo en cada momento. **Compensador automático:** asegura una velocidad constante de retorno del carro porta irrigador. **Protecciones anteinfortunistas.** Levantamiento hidraulico del timón, ruedas, pies de apoyo telescopicos y idraulicos e rotacion hidraulica.

Turbine hydraulique avec by-pass incorporé: accouplement direct avec le réducteur sans courroie et fluxe partialisé réglable. Réalisée sans filtres, ce qui correspond à des pertes de pression minimisée avec possibilité d'arroser meme des puris. **Fonctionnement:** toutes les réductions du mouvement sont refermées dans une boîte en bain d'huile avec change à 4 vitesses. **Rotation de la machine:** un système oléodynamique de soulèvement des roues permet de positionner l'appareil et dérouler le tube en n'importe quelle direction sur une plage de 360°, grâce à une crapaudine appuyée au sol. **Prise de force:** permet l'enroulement rapide du tube à l'aide du tracteur. **Arret automatique:** de fin de course, indépendant du passage d'eau, avec post-arrosage après l'arret; predisposé en outre pour créer, à travers une soupape additionnelle, la dépression de ligne pour l'arret du groupe de pompage. **Dispositif anti-deserrage:** bloque automatiquement l'enrouleur chaque fois que le tuyau risque de se dérouler ou s'il s'enroule hors gabarit. **Chariot:** a empattement variable, simple et robuste, pourvu de roue, galvanisé a chaud il se lève automatiquement à fin de course. **Compteur de metres:** un taquymètre gradué en ML/h permet de contrôler en tout moment la vitesse de rentrée du tuyau. **Compensateur automatique:** il assure une vitesse constante de rentrée du chariot porte-arroseur. **Tôles de protection.** Revelage hydraulique du timon, roues, béquilles, télescopique et hydrauliques, rotation hydraulique.



Hydraulische Turbine mit eingebautem By-Pass: direkt gekuppelt auf ein 4-Gang-Getriebe zur direkten Kraftübertragung ohne Keilriemen, stufenlos regulierbar mit sehr geringen Druckverlusten. **Mechanischer Lagenausgleich** für einen gleichmäßigen Einzug, oder elektr. Einzugsregulierung mit Wassertotalabschaltung. **Zapfwelleneinzug** zum schnellen Aufwickeln mit dem Schlepper. Rücklaufsperr und Schneckenwelle ermöglichen eine genaue Führung des PE-Rohres. Durch hydr. **Anhebung der Räder** wird die Maschine auf eine Bodenplatte abgesenkt und man erreicht zusammen mit hydr. Stützen eine sehr hohe Standfestigkeit und durch den Drehkranz die Möglichkeit 360° auszuführen. **Der Regenwagen** ist spurverstellbar, sehr standfest und wird am Beregnungsende automatisch aufgefangen. Extrazubehör auf Wunsch.



Standfestigkeit und durch den Drehkranz die Möglichkeit 360° auszuführen. **Der Regenwagen** ist spurverstellbar, sehr standfest und wird am Beregnungsende automatisch aufgefangen. Extrazubehör auf Wunsch.



900 xj

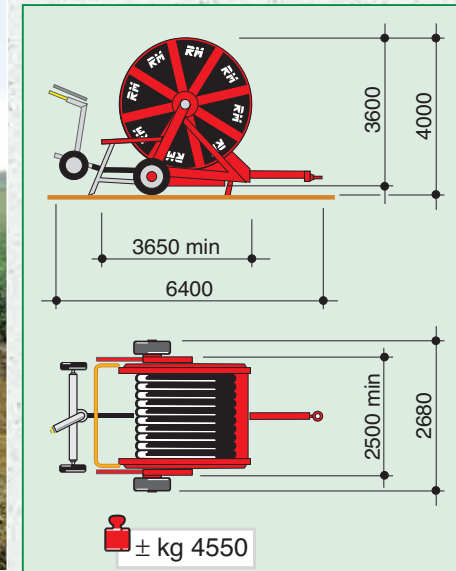

Tube - Pipe - Tuyau	ø mm	110	110	120	125	125	135	140	140
Manguera Schlauch	ø inch	4,33	4,33	4,72	4,92	4,92	4,92	5,31	5,51
Lunghezza tubo di serie	m	550	600	600	450	500	550	450	400
Standard pipe length									
Longueur tuyau	Ft	1804	1968	1968	1476	1640	1804	1476	1312
Longitud manguera									
Länge schlauch									
Portata erogata									
Flow capacity									
Débit	m ³ /h	29÷96	29÷96	29÷96	44÷172	44÷155	44÷155	44÷155	52÷188
Caudal									
Durchflußkapazität									
Boccaglio consigliato									
Suggested nozzle									
Buses conseillé	ø mm	22÷32	22÷32	22÷32	24÷40	24÷38	24÷38	24÷38	26÷42
Boquillas aconsejable									
Düse									



43010 TRECASALI Loc. S. QUIRICO - PARMA - ITALY
 TEL. 0521.872.321 - FAX 0521.874.027
 International phone +39.0521.872.321
 http://www.rmirriga.it • E-mail: rmirriga@tin.it